

XIAOMI Electric Scooter 4 Pro (2nd Gen) Uživatelská příručka



Pred použitím si pozorne prečítajte túto používateľskú príručku a uschovajte si ju pre budúce použitie.

Bezpečnostné pripomenutie



Vždy sa vyhýbajte prekážkam.

Pozor na bezpečnostné riziká

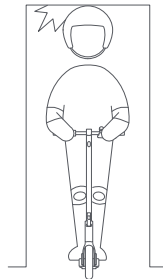

Vyvarujte sa nárazov hlavou do rámov dverí, výťahov a iných prekážok nad hlavou.

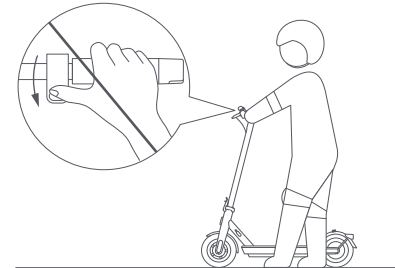

Keď idete vedľa kolobežky, nestláčajte plynovú páčku.

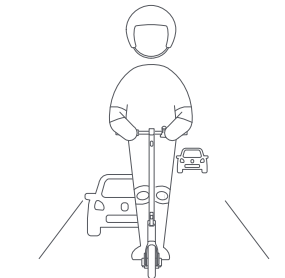

Pokiaľ miestne zákony nepovoľujú inak, je jazda na verejných komunikáciách, diaľniciach a rýchlostných cestách zakázaná a nezákonná.

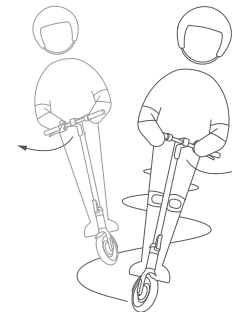

Pri vysokej rýchlosti nemeňte prudko smer jazdy

Nepokúšajte sa o nebezpečné akcie

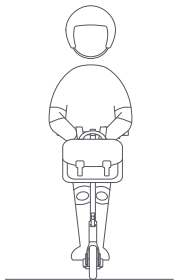

⊗ Na riadidlá nevesajte tašky ani iné ťažké veci.



⊗ Nejazdite na jednej nohe.



⊗ Nejazdite za dažďa. Nejazdite cez kaluže alebo iné (vodné) prekážky.



⊗ Nejazdite s nikým ďalším, vrátane detí.

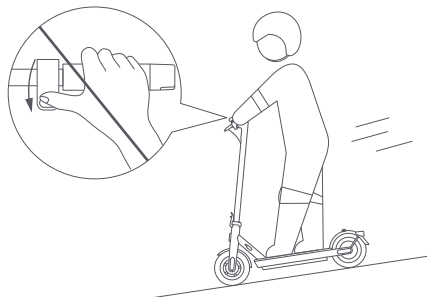

⊗ Pri jazde z kopca nedržte plynovú páčku a včas brzďte, aby ste spomalili. Pri jazde do prudkého kopca treba z kolobežky zostúpiť a tlačiť ju.



⊗ Pri riadení kolobežky nepoužívajte mobilný telefón ani slúchadlá.

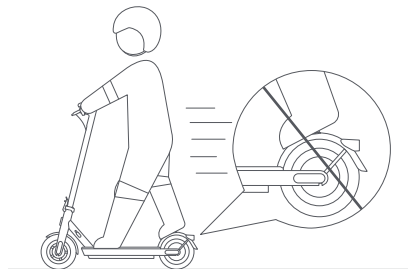

⊗ Nenechávajte nohy na zadnom blatníku.



⊗ Počas jazdy nepúšťajte riadidlá.

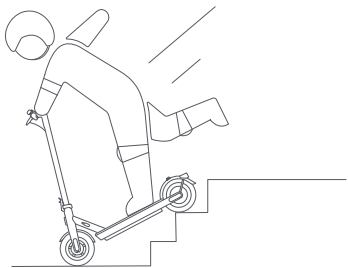

⊗ Nepokúšajte sa jazdiť nahor alebo nadol po schodoch ani skákať cez prekážky.

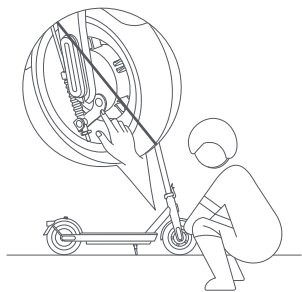

⊗ Nedotýkajte sa mechanickej brzdy.

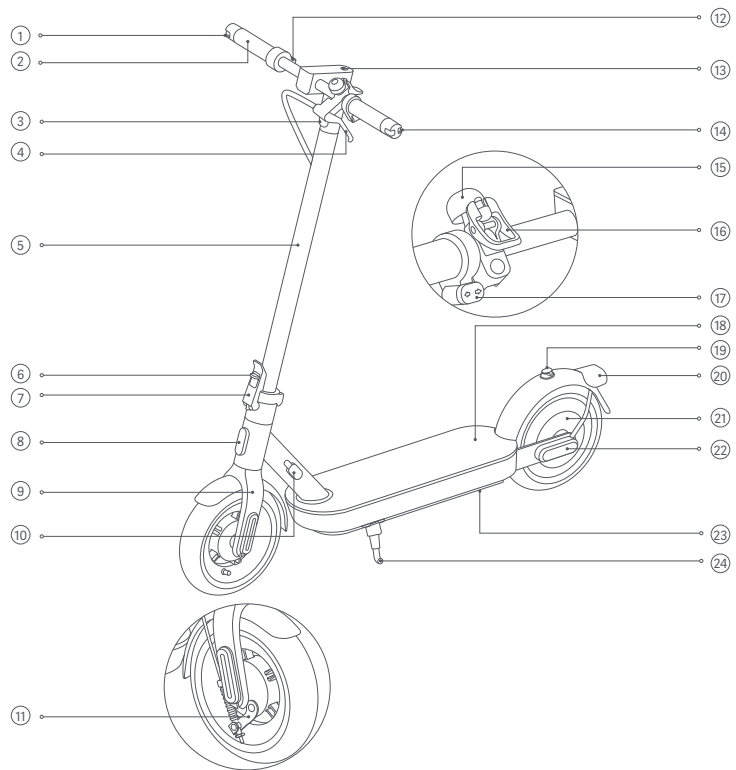

① Pravá smerovka

② Riadidlá

③ Predné svetlo

④ Brzdová páčka

⑤ Tyč

⑥ Rýchlopínacia páková poistka

⑦ Rýchlopínacia páčka

⑧ Predná odrazka

⑨ Predná vidlica

⑩ Nabíjací port

⑪ Mechanická brzda

⑫ Plyn

⑬ Ovládací panel a tlačidlo napájania

⑭ Ľavá smerovka

⑮ Zvonček

⑯ Spona a páčka zvončeka

⑰ Tlačidlá smeroviek

⑱ Doska

⑲ Háč

⑳ Zadné svetlo a zadná odrazka

㉑ Motor kolesa



㉒ Bočná odrazka

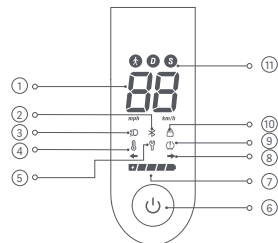

㉓ Priehradka batérie

㉔ Stojanček

Ovládací panel a tlačidlo napájania



- 1 Tachometer: Zobrazuje aktuálnu rýchlosť kolobežky. Keď sa pri kolobežke vyskytne nejaký problém, zobrazí sa chybový kód. Keď sa kolobežka nabíja, zobrazuje aktuálny stav nabitia batérie.
- 2 Bluetooth: Keď sa rozsvieti ikona, znamená to, že kolobežka bola úspešne pripojená k mobilnému telefónu.
- 3 Svetlo:  rozsvietenie tejto ikony znamená, že predné a zadné svetlo svieti.  a zhasnutie tejto ikony znamená, že predné a zadné svetlo nesvieti. Zapnite kolobežku a stlačením tlačidla napájania zapnite alebo vypnite predné a zadné svetlo. V aplikácii Mi Home/Xiaomi Home môžete povoliť funkciu automatického zapnutia/vypnutia svetiel a predné a zadné svetlo sa počas jazdy automaticky zapne alebo vypne podľa okolitého svetla. Poznámka: Ak je v aplikácii povolená funkcia automatického zapnutia/vypnutia svetiel, stlačením tlačidla napájania ju dočasne deaktivujete. Ak chcete túto funkciu opäť začať používať, môžete kolobežku reštartovať alebo ju povoliť v aplikácii.
- 4 Teplotné varovanie: Ak je teplota batérie príliš vysoká alebo príliš nízka, rozsvieti sa ikona teplomera. To bude mať za následok zníženú akceleráciu a prípadne problémy s nabíjaním. Kolobežku používajte alebo nabíjajte až potom, čo sa jej teplota batérie vráti do normálneho prevádzkového rozsahu.

- 5 Oznámenie o chybe: Ak sa ikona kľúča rozsvieti na červeno, znamená to, že došlo k chybe kolobežky.
- 6 Tlačidlo napájania: Stlačením tlačidla kolobežku zapnete a podržaním tlačidla po dobu 2 až 3 sekúnd kolobežku vypnete. Keď je kolobežka zapnutá, stlačte tlačidlo pre zapnutie/vypnutie predného a zadného svetla a dvojitým stlačením prechádzajte režimami. Poznámka: Kolobežka sa automaticky vypne, keď prejde do pohotovostného režimu na viac ako 10 minút. Pohotovostný režim znamená, že sa kolobežka keď je zapnutá nenabíja, nie je uzamknutá a nie je v pohybe.
- 7 Stav nabitia batérie: Stav nabitia batérie je indikovaný 5 čiarokami, z ktorých každá predstavuje približne 20 % nabitia batérie.
- 8 Indikácia smerovky: Keď je kolobežka zapnutá, stlačte ľavé alebo pravé tlačidlo smerovky, potom začne blikať príslušná smerovka a indikátor na ovládacom paneli. Medzitým bude bzučiak reagovať rovnakou frekvenciou. Opätovným stlačením tlačidla smerovku vypnete.
- 9 Hustenie: Ak svieti ikona hustenia, znamená to, že je potrebné vykonať údržbu pneumatík. Skontrolujte tlak v pneumatikách a okamžite ich nahustite, aby ste predišli poškodeniu pneumatík spôsobenému nedostatočným tlakom v pneumatikách. Odporúčany tlak v pneumatikách je 45-50 psi. Poznámka: Po vykonaní údržby vypnete pripomienku hustenia pneumatík podľa pokynov v aplikácii.
- 10 Zámok motora:  Ak sa rozsvieti táto ikona, znamená to, že je motor zamknutý,  a ak zhasne, znamená to, že je motor odomknutý. Motor môžete zamknúť alebo odomknúť iba prostredníctvom aplikácie Mi Home/Xiaomi Home. Podrobné pokyny nájdete v časti Zamknutie kolobežky.
- 11 Režimy:  je určený pre režim chôdze a jeho maximálna rýchlosť je 6 km/h; keď je tento režim zapnutý, zadné svetlo blika červeno. D je určené pre štandardný režim. S je pre športový režim a tento režim sa vyznačuje vysokou rýchlosťou; odporúčame tento režim používať po zvládnutí jazdných zručností.

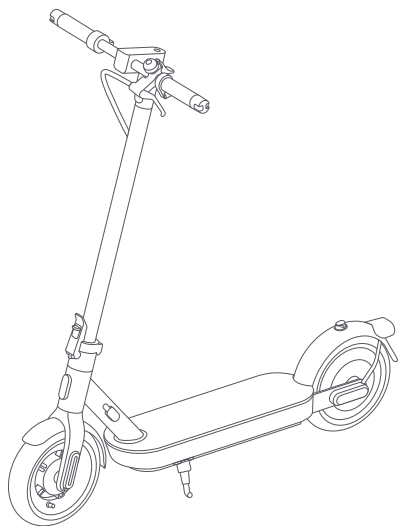

Elektrická kolobežka



Užívateľská príručka



Dôležité informácie



Špecifikácie



Imbusový kľúč



Skrutka 5x (1 je náhradná)

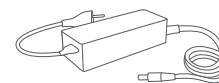

Nabíjačka

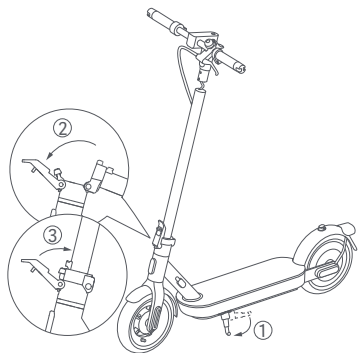

- 1 Kolobežku postavte na stojan a držte ju tak dlho, kým nebude vo vzpriamenej polohe. Potom zatlačte rýchlopínaciu páčku smerom dovnútra až na doraz.

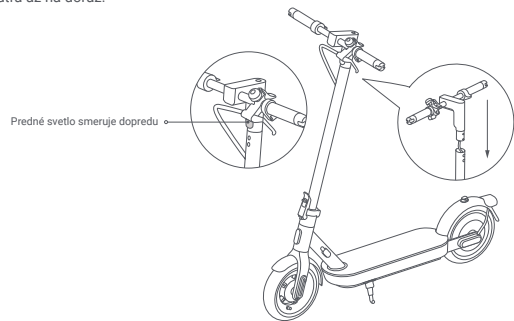

- 2 Nainštalujte riadidlá na tyč a uistite sa, že sú nainštalované správnym smerom.

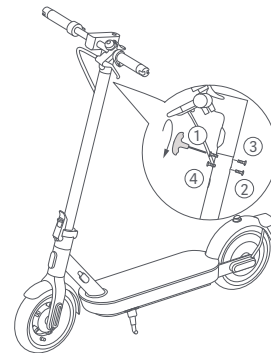

- 3 Pri predbežnom utáňovaní štyroch skrutiek pomocou priloženého imbusového kľúča postupujte podľa obrázku. Uistite sa, že sú riadidlá správne nainštalované, a potom skrutky dôkladne utiahnite.

Nabíjanie kolobežky

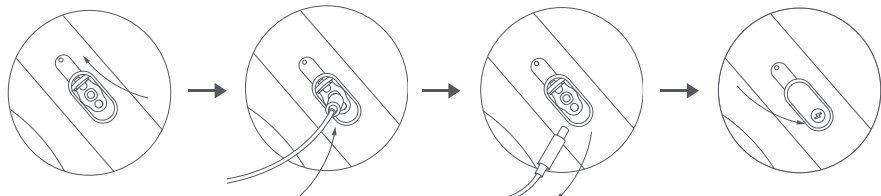

1 Zdvihnite gumovú klapku.

2 Pripojte nabíjačku k nabíjacímu portu.

3 Po dokončení nabíjania odpojte nabíjačku od nabíjacieho portu.

4 Gumovú klapku vráťte späť.

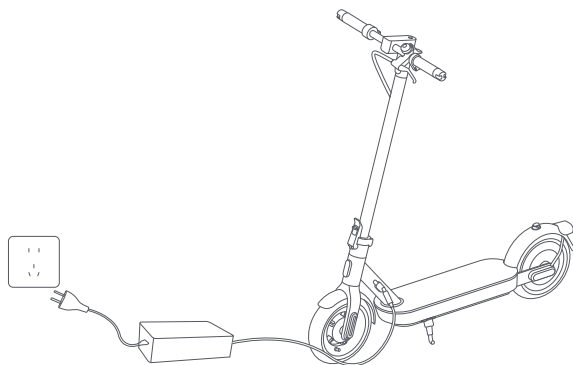

Kolobežka je plne nabitá, keď sa LED indikátor na nabíjačke zmení z červenej na zelenú.



Ak je kolobežka vypnutá po dobu približne jedného mesiaca a úroveň nabitia batérie kolobežky je nižšia ako 30 %, prejde kolobežka do režimu spánku. V tomto prípade nie je možné kolobežku zapnúť. Ak chcete režim spánku ukončiť, nabíjajte kolobežku asi tri sekundy, aby došlo k aktivácii batérie.

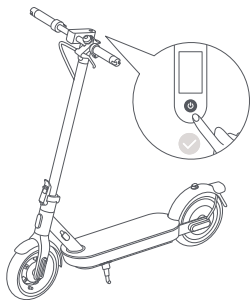

- 1 Pred aktiváciou kolobežka pri zapnutí pípa a jej rýchlosť je obmedzená na 10 km/h. Pri prvom použití kolobežky je nutné ju aktivovať prostredníctvom aplikácie Mi Home/Xiaomi Home.

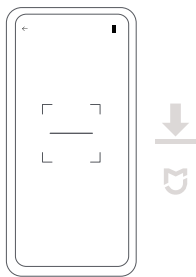

- 2 Pre stiahnutie aplikácie Mi Home/Xiaomi Home naskenujte QR kód na štítku, ktorý sa nachádza na ovládacom paneli, na pravej strane dosky alebo na zadnej strane užívateľskej príručky.
Poznámka: QR kód je pre každú kolobežku unikátny, preto si ho prosím dobre uschovajte.

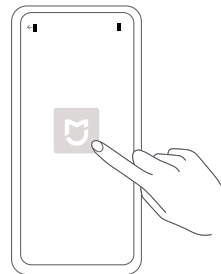

- 3 Otvorte aplikáciu Mi Home/Xiaomi Home.

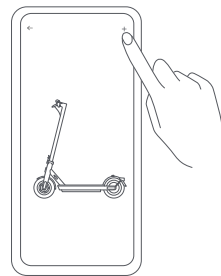

- 4 Kliknite na "Scan" v pravom hornom rohu a potom otvorte "Scan" a znovu naskenujte QR kód na štítku umiestnenom na ovládacom paneli, na pravej strane dosky alebo na zadnej strane užívateľskej príručky. Potom podľa pokynov v aplikácii pridajte vašu kolobežku.

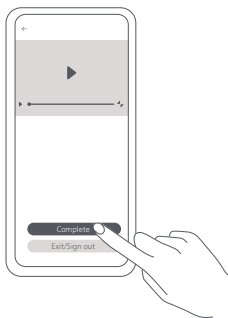

- 5 Pozrite sa na video so sprievodcom jazdou na kolobežke. Neukončujte video pred jeho dokončením. Inak sa aktivácia kolobežky nepodarí.

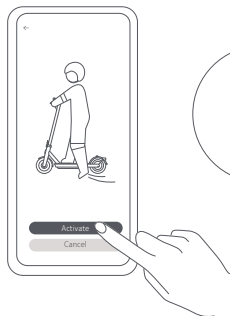

- 6 Kliknutím na "Activate" kolobežku aktivujete. Po aktivácii kolobežky prestane pípať a obmedzenie rýchlosti bude zrušené.



Poznámky:

- Aplikácia je v Európe (okrem Ruska) označovaná ako aplikácia Xiaomi Home. Názov aplikácie zobrazený na vašom zariadení by mal byť braný ako predvolený.
- Verzia aplikácie mohla byť aktualizovaná, postupujte prosím podľa pokynov vychádzajúcich z aktuálnej verzie aplikácie.

Resetovanie Bluetooth

Skontrolujte, či je kolobežka zapnutá. Stlačte plynovú páčku a súčasne 5krát stlačte tlačidlo napájania, aby ste vykonali reset. Keď kolobežka zapípa, bolo resetovanie úspešné.

Obnovenie továrenského nastavenia

Skontrolujte, či je kolobežka zapnutá. Stlačte brzdovú páčku a súčasne stlačte a podržte plynovú páčku a tlačidlo napájania po dobu 7 sekúnd. Akonáhle budete počuť pípnutie, kolobežka bola obnovená do továrenského nastavenia. Táto operácia úplne vymaže dáta uložené v kolobežke, postupujte preto opatrne.

Poznámka: Obnovu továrenského nastavenia nie je možné vykonať, ak je kolobežka uzamknutá alebo počas jazdy.

Ako jazdiť

1 Pred jazdou



Pred jazdou si nasadte helmu, chrániče lakťov a kolien.

Poznámka: Pred jazdou skontrolujte tlak v pneumatikách. Odporúčaný tlak v pneumatikách je 45-50 psi.

2 Rozjazd a zrýchlenie



Jednou nohou sa postavte na dosku a druhou nohou sa pomaly odrazte od zeme.

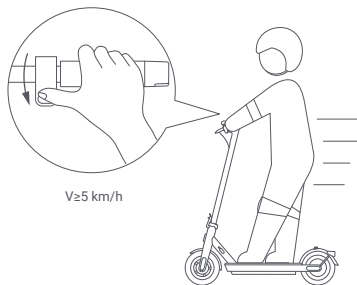

Keď sa kolobežka rozbehne, položte obe nohy na dosku a jemne stlačte plynovú páčku. Plyn je možné použiť, akonáhle kolobežka ide rýchlosťou vyššou ako 5 km/h.

3 Riadenie

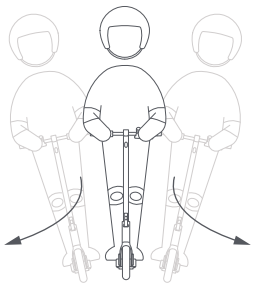

Pri zatáčaní nakoľňte telo v smere jazdy a pomaly otáčajte riadidlami.

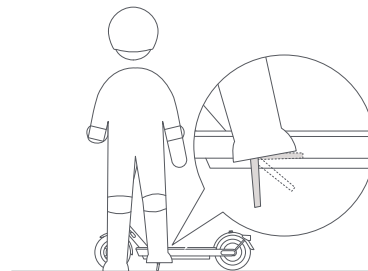

Keď kolobežka spomalí alebo sa zastaví, položte jednu nohu na zem, aby ste mohli z kolobežky zostúpiť. Pri parkovaní kolobežky ju postavte na stojan.

4 Spomaľovanie, brzdenie a parkovanie

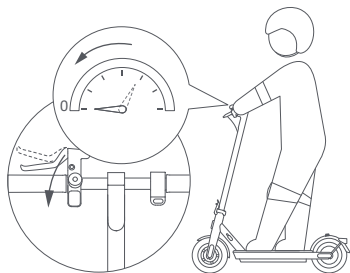

Ak chcete spomaľiť, pustite plynovú páčku a môžete aktivovať funkciu rekuperácie energie, ktorá vám pomôže znížiť rýchlosť kolobežky. Pre núdzové zastavenie pevne stlačte brzdnú páčku.



Aby ste zabránili tomu, že kolobežku budú bez vášho dovoľenia používať iné osoby, môžete ju pri parkovaní zamknúť.

Zamknutie kolobežky

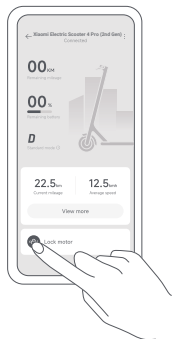

Kliknutím na  zamknete motor.

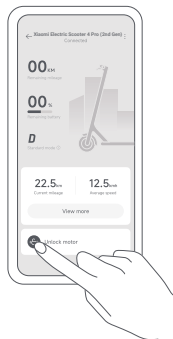

Kliknutím na  odomknete motor.

- Keď je motor uzamknutý, všetky ikony na ovládacom paneli automaticky zhasnú, okrem ikony Bluetooth a a zámky motora. Ak bude kolobežka mimo dosahu pripojenia Bluetooth, Bluetooth sa odpojí a ikona Bluetooth zhasne.
- Kliknutím na  v aplikácii zamknete motor a tlačidlo napájania nebude fungovať. Pokiaľ je kolobežka rozpožehovaná silou, jej zadné koleso sa nebude môcť normálne pohybovať, čo bude sprevádzané zvukovým signálom a vibračným upozornením na telefóne. Táto funkcia nemôže zabrániť odcudzeniu kolobežky, dbajte prosím na jej zabezpečenie. Kolobežka sa po zablokovaní motora na 24 hodín automaticky vypne a po opätovnom zapnutí kolobežky zostane motor zablokovaný. Ak chcete kolobežku používať, musíte motor odomknúť v aplikácii. Uzamknutie motora bude spotrebúvať energiu kolobežky, preto túto funkciu používajte správne. Poznámka: Telefón bude vibrovať iba v prípade, že je otvorená príslušná záložka kolobežky v aplikácii Mi Home/Xiaomi Home.

Skladanie/rozkladanie a prenášanie

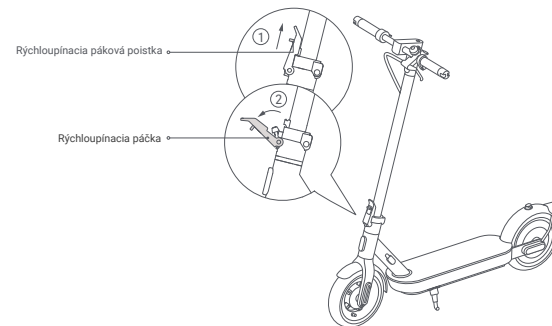

- 1 Pred zložením sa uistite, že je kolobežka vypnutá a nenabíja sa. Pridržte tyč, zdvihnite rýchloupínaciu pákovú poistku a zatiahnite za rýchloupínaciu páčku smerom von.

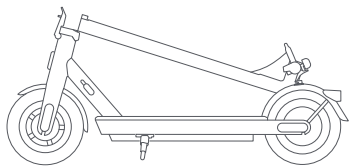

2 Sklopte tyč.

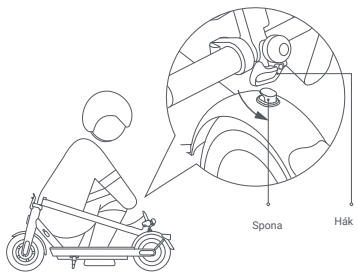

3 Zarovnajte sponu s hákom a pripevnite ich k sebe.

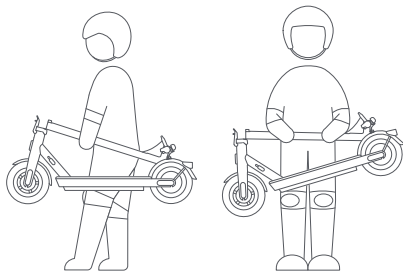

4 Pri prenášaní držte tyč buď raz, alebo oboma rukami.

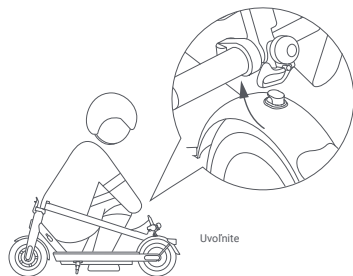

5 Pri rozkladaní kolobežky zatahnite za sponu smerom nahor, aby sa uvoľnila z háku.

Nastavenie mechanickej brzdy

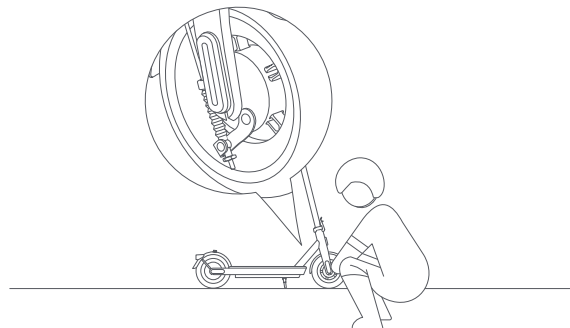

Nástroj: nástrčný kľúč s T-rukoväťou 14 mm (nie je súčasťou balenia).

Pred nastavením sa uistite, že je kolobežka vypnutá a nenabíja sa. Pokiaľ je brzdá príliš utiahnutá, otočte pomocou nástroja maticou na závitovej tyči proti smeru hodinových ručičiek, aby ste mierne skrátili odkrytú spodnú časť brzdového lanka. Pokiaľ je brzdá príliš uvoľnená, otočte nástrojom maticu na skrutkovej tyči v smere hodinových ručičiek, aby ste mierne predĺžili odkrytú spodnú časť brzdového lanka.
 Varovanie: V opačnom prípade môže dôjsť k zablokovaniu predného kolesa pri brzdení a následnému prevráteniu kolobežky dopredu.

Hustenie pneumatik

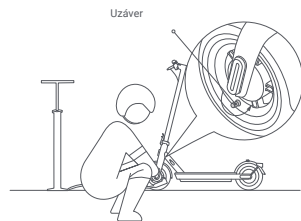

- 1 Zložte uzáver ventilu pneumatiky a pevne pripojte k ventilu pumpičku.

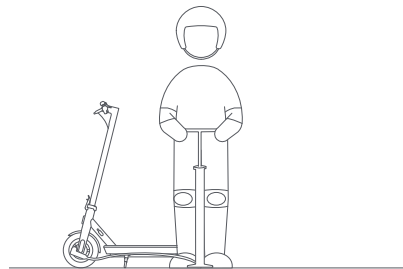

- 2 Nahustite pneumatiku.

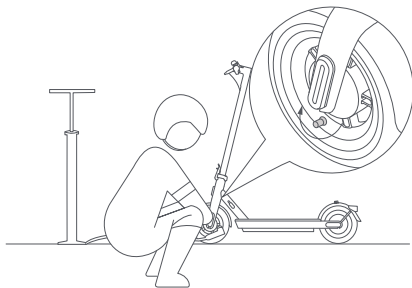

- 3 Odpojte pumpičku a nasadte uzáver ventilu pneumatiky späť.

 Každý mesiac skontrolujte tlak v pneumatikách, a pokiaľ je príliš nízky, nahustite pneumatiky. Odporúčany tlak v pneumatikách je 45-50 psi.

Vyobrazenie výrobku, príslušenstva a používateľského rozhrania v používateľskej príručke slúži len na referenčné účely. Skutočný výrobok a funkcie sa môžu líšiť v dôsledku vylepšenia výrobku. Ďalšie informácie nájdete na internetovej adrese www.mi.com. Podrobnú elektronickú príručku nájdete na internetovej adrese www.mi.com/global/service/userguide.

Dovozca:
Beryko s.r.o.
Pod Vinicemi 931/2, 301 00 Plzeň
www.beryko.cz



Neodstraňujte



Vyrobené v Číne
Originálne pokyny